

КАБЕЛЬ СИЛОВОЙ ГИБКИЙ С ИЗОЛЯЦИЕЙ ИЗ ЭТИЛЕНПРОПИЛЕНОВОЙ РЕЗИНЫ ДЛЯ ГОРНОРУДНЫХ РАБОТ НА НАПРЯЖЕНИЕ 6000 и 10000 В

ОБЛАСТЬ ПРИМЕНЕНИЯ

Кабели предназначены для присоединения экскаваторов и других передвижных машин или электроустановок к электрическим сетям с изолированной нейтралью при номинальном напряжении переменного тока номинальной частоты 50 Гц основных жил - 6000 В или 10000 В, вспомогательной - 380 В.

Кабели предназначены для эксплуатации на открытом воздухе. Преимущественно применяются для экскаваторов и других передвижных механизмов, оборудованных аппаратурой автоматического отключения при однофазном замыкании на землю.

Изоляция кабелей устойчива к воздействию озона в течение 24 часов при концентрации 0,030%. Срок службы кабеля не менее 5 лет. Гарантийный срок эксплуатации – 12 месяцев.

Описание кабелей марок: КГРЭП-ХЛ, КГРЭкП-ХЛ, КГРЭклП-ХЛ, КГЭ-ХЛ, КГЭк-ХЛ, КГЭкл-ХЛ, КГРЭПн-ХЛ, КГРЭкПн-ХЛ, КГРЭклПн-ХЛ

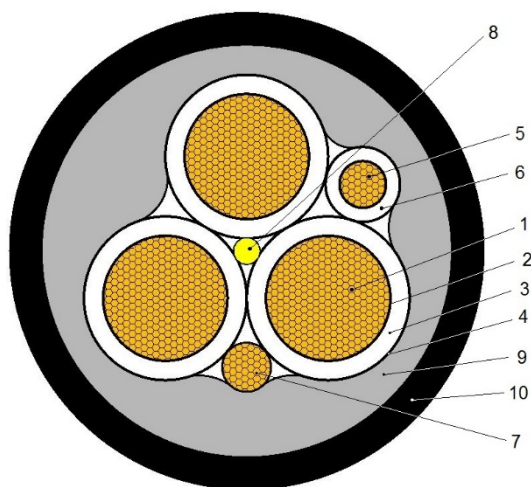

- 1 – основная токопроводящая жила;
- 2 – экструдированный экран;
- 3 – изоляция основной жилы;
- 4 – экран по изоляции/металлический экран;
- 5 – вспомогательная токопроводящая жила;
- 6 – изоляция вспомогательной жилы;
- 7 – жила заземления;
- 8 – центральное заполнение;
- 9 – внутренняя оболочка;
- 10 – наружная оболочка из полиуретана в кабелях с «П» и «Пн»/ из резины в кабелях остальных марок.

Описание кабелей марок: КГРЭПс-ХЛ, КГРЭкПс-ХЛ, КГРЭклПс-ХЛ

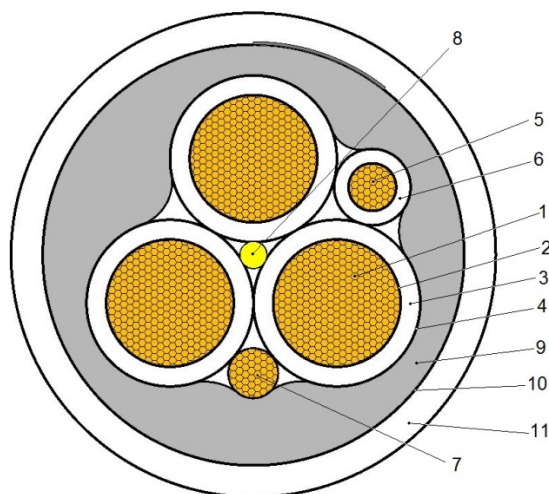

- 1 – основная токопроводящая жила;
- 2 – экструдированный экран;
- 3 – изоляция основной жилы;
- 4 – экран по изоляции/металлический экран;
- 5 – вспомогательная токопроводящая жила;
- 6 – изоляция вспомогательной жилы;
- 7 – жила заземления;
- 8 – центральное заполнение;
- 9 – внутренняя оболочка;
- 10 – слой из светоотражающей или цветной ленты;
- 11 – наружная оболочка из полиуретана.

Описание кабелей марок: КГРЭОП-ХЛ, КГРЭкОП-ХЛ, КГРЭклОП-ХЛ, КГЭО-ХЛ, КГЭкО-ХЛ, КГЭклО-ХЛ, КГРЭОПн-ХЛ, КГРЭкОПн-ХЛ, КГРЭклОПн-ХЛ

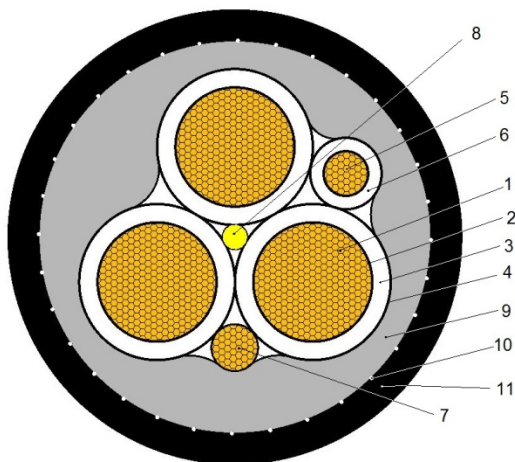

- 1 – основная токопроводящая жила;
- 2 – экструдированный экран;
- 3 – изоляция основной жилы;
- 4 – экран по изоляции/металлический экран;
- 5 – вспомогательная токопроводящая жила;
- 6 – изоляция вспомогательной жилы;
- 7 – жила заземления;
- 8 – центральное заполнение;
- 9 – внутренняя оболочка;
- 10 – слой из обмотки или оплетки;
- 11 – наружная оболочка из полиуретана в кабелях с «П» и «Пн»/из резины в кабелях остальных марок.

КОНСТРУКЦИЯ КАБЕЛЕЙ

Конструкция основных жил

1. Многопроволочные медные/медные луженые токопроводящие жилы 5 класса по ГОСТ 22483;
2. Экструдированный экран по ТПЖ из полупроводящего материала;
3. Изоляция из этиленпропиленовой резины;
4. Экструдированный экран по изоляции из полупроводящего материала;
5. Разделительный слой из электропроводящей ленты, поверх которого наложен индивидуальный экран в виде оплетки из медных/ медный луженых проволок. Исполнение комбинированного металлического экрана в марке кабеля: Эк - комбинированный экран из медных проволок, Экл – комбинированный экран из медных луженых проволок.

Конструкция жилы заземления

Многопроволочная медная/медная луженая токопроводящая жила 5 класса по ГОСТ 22483;

Конструкция вспомогательной жилы

6. Многопроволочная медная/медная луженая токопроводящая жила 5 класса по ГОСТ 22483;
7. Изоляция из этиленпропиленовой резины;

Разделительный слой и оболочки

8. Разделительный слой из электропроводящей ленты;
9. Внутренняя оболочка из гибкого холодостойкого термопластичного материала;
10. Слой из светоотражающей или цветной ленты / слой из обмотки или оплетки из синтетических нитей
11. Наружная оболочка из термопластичного полиуретана. Цвет светлого (желтого, оранжевого) или черного цвета.

В условное обозначение кабеля после номинального сечения основных жил, жилы (жил) заземления, вспомогательной жилы вводится обозначение конструктивного исполнения токопроводящих жил:

- л – медные луженые многопроволочные круглые;
- без обозначения – медные многопроволочные круглые.

Число жил, номинальное сечение основных, вспомогательной жилы и жилы заземления

Количество и сечение жил, шт x мм ²			Номинальный наружный диаметр кабелей 6000 В, мм	Номинальный наружный диаметр кабеля 10000 В, мм
основных	заземления	вспомогательная		
3x35	1x10	1x6	50,2	51,9
3x50	1x16	1x10	53,9	55,7
3x70	1x16	1x10	63,3	65,6
3x95	1x25	1x10	66,5	68,3
3x120	1x35	1x10	72,0	73,8
3x150	1x50	1x10	77,6	79,4
3x185	1x50	1x10	80,0	81,7

* Количество и номинальное сечение жилы заземления может отличаться от указанного в таблице и может быть оговорено при заказе.

** Количество и номинальное сечение вспомогательных жил оговаривается при заказе.

КЛАСС ПОЖАРНОЙ ОПАСНОСТИ ПО ГОСТ 31565-2012

- О1.8.2.5.4 для кабелей марок: КГЭ-ХЛ, КГЭк-ХЛ, КГЭкл-ХЛ, КГРЭПн-ХЛ, КГРЭкПн-ХЛ, КГРЭклПн-ХЛ, КГЭО-ХЛ, КГЭкО-ХЛ, КГЭклО-ХЛ, КГРЭОПн-ХЛ, КГРЭкОПн-ХЛ, КГРЭклОПн-ХЛ;

- О2.8.2.5.4 для кабелей марок: КГРЭПс-ХЛ, КГРЭкПс-ХЛ, КГРЭклПс-ХЛ, КГРЭП-ХЛ, КГРЭкП-ХЛ, КГРЭклП-ХЛ, КГРЭОП-ХЛ, КГРЭкОП-ХЛ, КГРЭклОП-ХЛ.

Код ОКПД2 27.32.14.140.

УКАЗАНИЯ ПО ЭКСПЛУАТАЦИИ

Климатическое исполнение УХЛ, ХЛ категории размещения 1, 2 по ГОСТ 15150.

Кабели предназначены для эксплуатации в электрических сетях с изолированной нейтралью при номинальном напряжении переменного тока номинальной частоты 50 Гц основных жил - 6000 В или 10000 В, вспомогательной - 380 В.

Максимальное напряжение сети, при котором допускается эксплуатация кабелей U_m , равно $1,2U$, где U – номинальное напряжение кабеля.

Кабели предназначены для эксплуатации на открытом воздухе. Преимущественно применяются для экскаваторов и других передвижных механизмов, оборудованных аппаратурой автоматического отключения при однофазном замыкании на землю. Используется в режиме свободного волочения позади данных машин.

Температура эксплуатации: от минус 60 °С до плюс 50 °С.

Минимально допустимый радиус изгиба кабелей при монтаже и прокладке по трассе должен быть не менее 6, при сматывании и наматывании на кабельный барабан – не менее 10 наружных диаметров.

Максимальное растягивающее усилие кабеля в процессе эксплуатации кабеля не более 49 Н (5 кгс) на 1 мм² суммарного сечения жил кабеля.

Кабель не должен подвергаться воздействию раздавливающих и ударных нагрузок.

Не допускается эксплуатация кабеля с поврежденной наружной оболочкой.

При эксплуатации кабеля жила заземления должна быть подключена к заземлителю. Вспомогательная жила должна быть подсоединена к аппаратуре контроля целостности жилы заземления, обеспечивающей сигнализацию и автоматическое отключение кабельной линии.

Допустимые температуры нагрева основных токопроводящих жил кабелей при эксплуатации не должны превышать: Длительно допустимая температура нагрева жил кабелей – 90 °С.

Предельно допустимая температура жил кабеля при коротком замыкании – 250 °С,

Предельная температура нагрева жилы при коротком замыкании по условиям невозгораемости кабеля – 400 °С при протекании тока короткого замыкания в течение до 4 с.

Допустимые токи кабеля при прокладке на воздухе и допустимый ток односекундного короткого замыкания:

Номинальное сечение токопроводящей жилы, мм ²	Длительно допустимый ток основной жилы, А	Допустимый ток односекундного короткого замыкания, кА
6	-	0,86
10	-	1,43
16	-	2,29
25	-	3,58
35	168	5,01
50	210	7,15
70	260	10,01
95	313	13,6
120	366	17,16
150	420	21,45
185	479	26,46

Кабель должен иметь концевые заделки основных жил.

Перемещение кабеля, находящегося под напряжением, вручную запрещается. Допускается подноска кабеля, находящегося под напряжением, обслуживающим персоналом в диэлектрических резиновых перчатках и ботах или захватами с диэлектрическими рукоятками.

Не допускается эксплуатация кабеля при неисправности жилы заземления или вспомогательной жилы.